

Technická specifikace UTM 1000

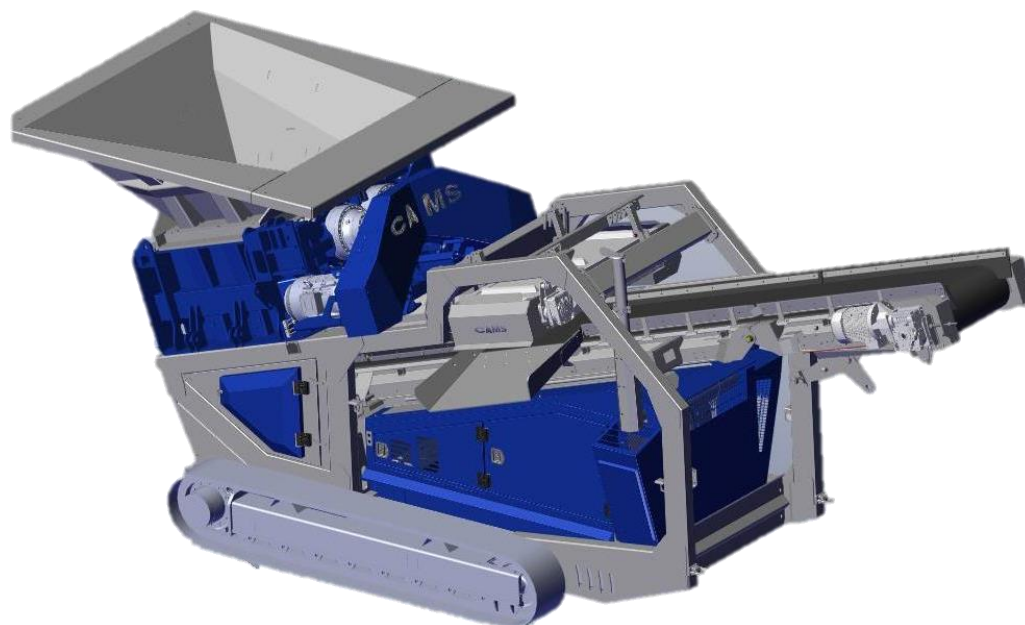

VLASTNOSTI

Vysoká kapacita až 120 t/h

Nízké emise

Nízká hlučnost

Žádné vibrace

Nízké opotřebení, nízké náklady na provoz a nízké náklady na údržbu

Výměna rezných nástrojů na hřídeli trvá jen několik minut

Hydraulické nastavení



CAMS s.r.l.

**VIA Giulio Golini, 301 40024- Castel San Pietro Terme (BO)- Tel. 0516946611
Cod. Fisc. e Part. IVA 02146431206- R.E.A. n° 416377- Cap. Soc. 93.000 euro Int. Vers.**

FUNKCE**Drtič**

- | | | |
|-----------------------------|---------|-------------|
| • Typ drtiče | FTR | 1000 |
| • Vstupní otvor | mm | 1 000x900 |
| • Max. velikost násypky | mm | 500x350x300 |
| • Elektromotor | kW | 30 (15+15) |
| • Rychlost rotorů | ot/min: | 10 |
| • Max. kapacita | t/h | 120 |
| • Hmotnost | Kg | 7 400 |
| • Klínové řemeny a řemenice | | |

Násypka

- | | | |
|--------------|----------------|------|
| • Kapacita : | m ³ | 2,85 |
| • Délka : | m | 3,00 |
| • Šířka : | m | 1,95 |

Hlavní dopravník TNL 0.8x7.00 m

- | | | |
|----------------------------|-----|------|
| • Délka | m | 7,00 |
| • Šířka podávacího pásu | mm | 800 |
| • Rychlost podávacího pásu | m/s | 1,4 |
| • Kapacita | t/h | 150 |
| • Elektromotor | kW | 5,5 |
| • Výška vykládky | m | 3,00 |
| • Hydraulické skládání | | |

Magnetický separátor dopravníku

- | | | |
|--------------------|----|---------|
| • Délka dopravníku | mm | 1 660 |
| • Šířka pásu | mm | 650 |
| • Magnet | mm | 800x600 |
| • Elektromotor | kW | 1,5 |

Pásový podvozek

- | | | |
|---------------------|-----------------------------------|---------|
| • Délka pásů | mm | 3 150 |
| • Šířka pásů | mm | 400 |
| • Hydraulický motor | Rexroth | |
| • Převodovka | Spojka | |
| • Rychlost | Km/h | 0,4÷0,7 |
| • Řízení: | Dálkový handset – Duální rychlost | |



CAMS s.r.l.

VIA Giulio Golini, 301 40024- Castel San Pietro Terme (BO)- Tel. 0516946611
Cod. Fisc. e Part. IVA 02146431206- R.E.A. n° 416377- Cap. Soc. 93.000 euro Int. Vers.

Specifikace se mohou změnit bez upozornění

Pohon

- Diesel motor: Diesel IVECO FPT N45 100 kW při 1500 ot/min:
- Alternátor: M.E.C.C. ALTE 135 kVA
- Hydraulická nádrž: lt. 90
- Palivová nádrž: lt. 170

Podvozek

Dimenzováno pro těžký provoz

Část svařované konstrukce

Transportní rozměr:

- Šířka m 2,55
- Výška m 3,00
- Délka m 6,35
- Hmotnost Kg 18 100

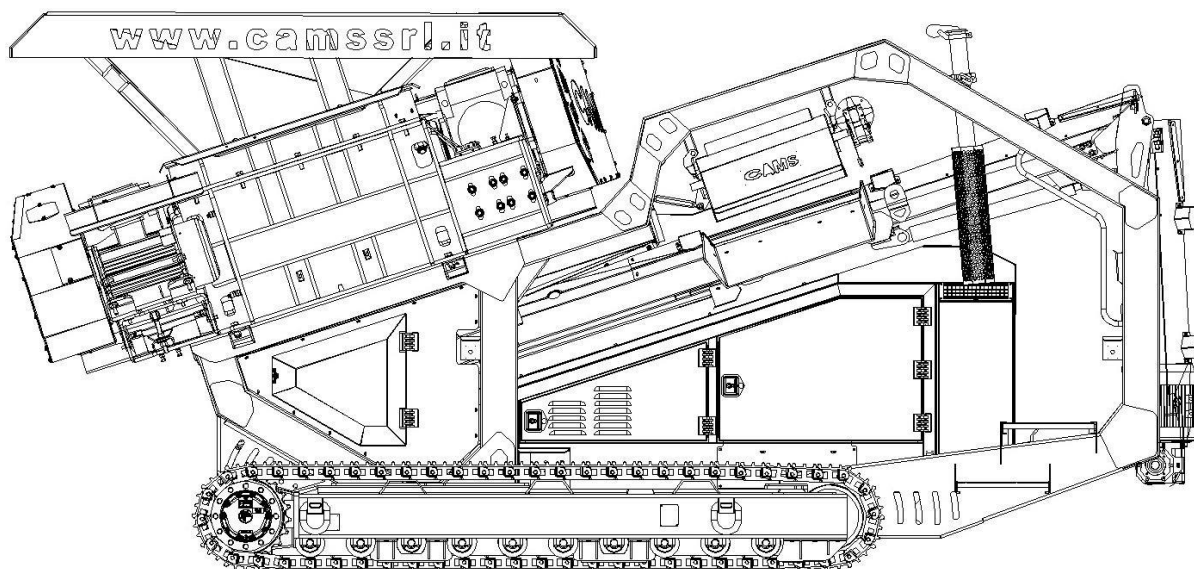

CAMS s.r.l.

VIA Giulio Golini, 301 40024- Castel San Pietro Terme (BO)- Tel. 0516946611
Cod. Fisc. e Part. IVA 02146431206- R.E.A. n° 416377- Cap. Soc. 93.000 euro Int. Vers.



Specifikace se mohou změnit bez upozornění.



CAMS s.r.l.
VIA Giulio Golini, 301 40024- Castel San Pietro Terme (BO)- Tel. 0516946611
Cod. Fisc. e Part. IVA 02146431206- R.E.A. n° 416377- Cap. Soc. 93.000 euro Int. Vers.