

UTM1500-3



Technická specifikace

Specifikace uvedené v tomto dokumentu mohou být změněny bez upozornění.

CAMS s.r.l.

**VIA Giulio Golini, 301 40024- Castel San Pietro Terme (BO)- Tel. 0516946611
Cod. Fisc. e Part. IVA 02146431206- R.E.A. n° 416377- Cap. Soc. 93.000 euro Int. Vers.**



Funkce:

Šířka (transport):	m	2,50
Délka (transport):	m	10,55
Výška (transport):	m	3,00
Typ drtiče:		FTR 1500
Hmotnost:		Kg 22 500
Pohon:		Diesel IVECO N67 212 kW při 1500 ot/min Alternátor 210 KVA

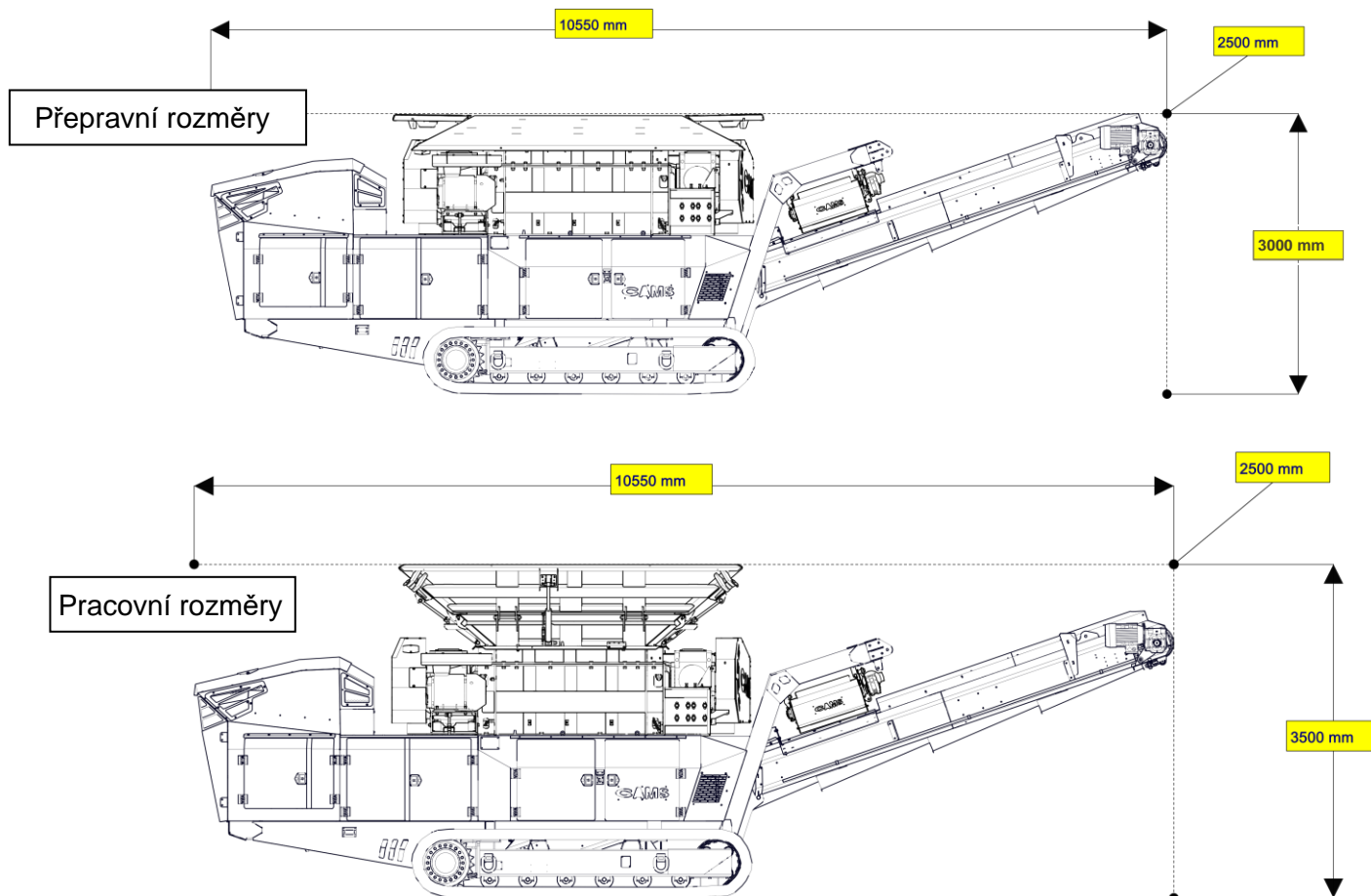

Výhody:

- Vysoká produktivita až 180 t/h
- Rychlá instalace
- Dálkové ovládání jedním strojníkem pomoci dálkového ovládání
- Elektrický pohon pro minimalizaci spotřeby paliva
- Elektrický motor pro optimalizaci výkonu za účelem snížení spotřeby paliva
- Elektrický motor, aby byl zajištěn konzistentní provoz bez ohledu na podmínky pracovního prostředí
- Volitelné bezdrátové rádiové ovládání
- Nezpůsobuje hluk a znečištění ovzduší
- Možnost distribuce elektřiny na staveniště

Specifikace uvedené v tomto dokumentu mohou být změněny bez upozornění.

CAMS s.r.l.

**VIA Giulio Golini, 301 40024- Castel San Pietro Terme (BO)- Tel. 0516946611
Cod. Fisc. e Part. IVA 02146431206- R.E.A. n° 416377- Cap. Soc. 93.000 euro Int. Vers.**



Násypka:

Délka: m 3,50
Šířka: m 2,00
Kapacita: m³ 3,80

Hydraulické nastavce násypky

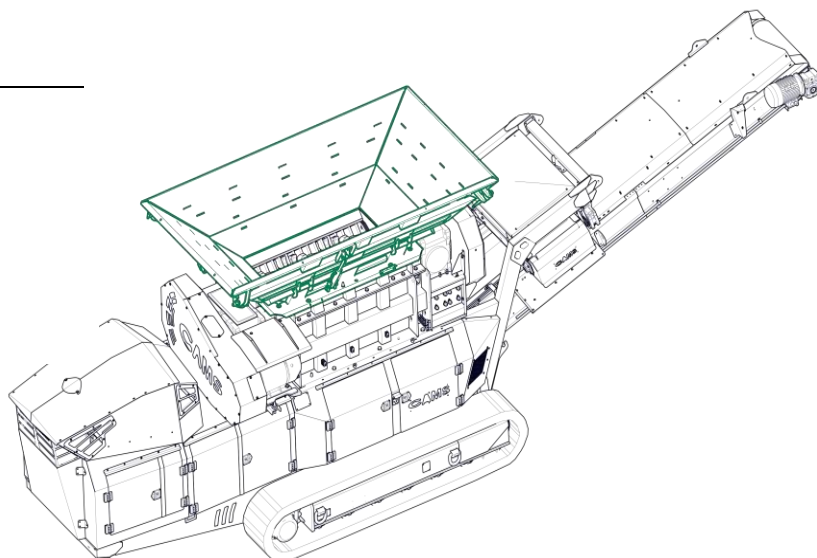

Pracovní plocha:

Typ drtiče: FTR 1500
Vstupní otvor: mm 1 500x900
Nože rotoru: ks 30
Šířka nožů rotoru: mm 50
Elektrický motor: kW 44 (22+22)
Rychlost rotoru: ot/min 10

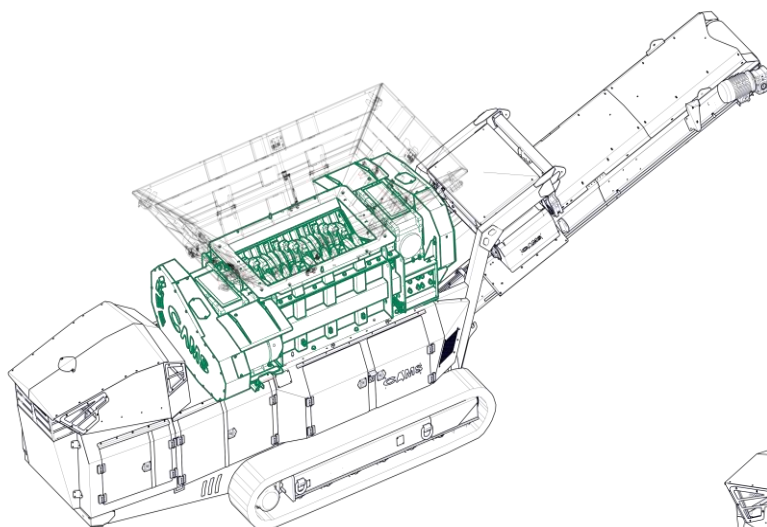

Magnetický separátor dopravníku:

Šířka pásu: mm 650
Délka dopravníku: mm 1 660
Elektromotor kW 1,5

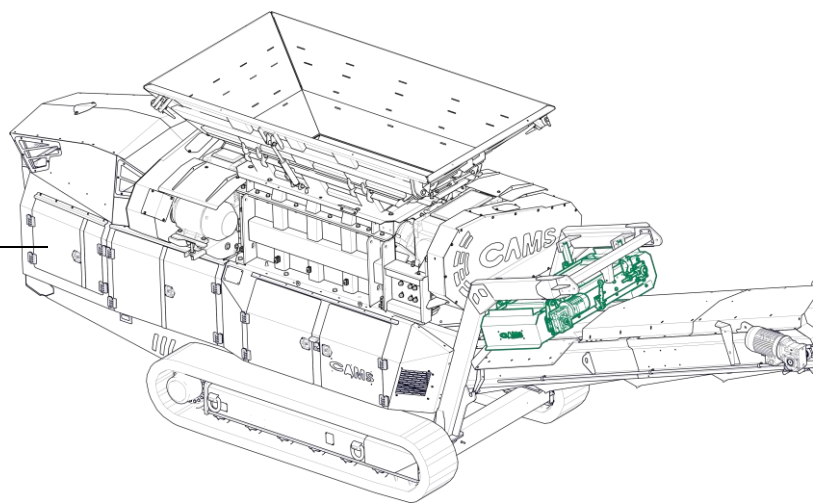

Hlavní dopravník:

Šířka podávacího pásu: mm 800
Elektromotor: kW 5,5
Výsypná výška: m 3,00

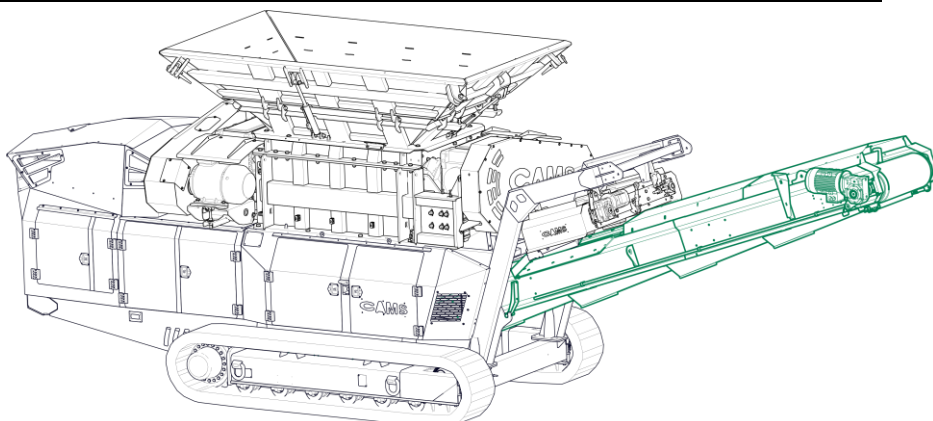

Specifikace uvedené v tomto dokumentu mohou být změněny bez upozornění.

CAMS s.r.l.

VIA Giulio Golini, 301 40024- Castel San Pietro Terme (BO)- Tel. 0516946611
Cod. Fisc. e Part. IVA 02146431206- R.E.A. n° 416377- Cap. Soc. 93.000 euro Int. Vers.



Pásový podvozek:

Délka pásů: mm 3 790
Šířka pásů: mm 400
Hydraulický motor: bosch Rexroth 28/60 cc
Převodovka: spojka
Rychlost: 0,3÷0,6 Km/h
Ovládání: Dálkový handset – Duální rychlost

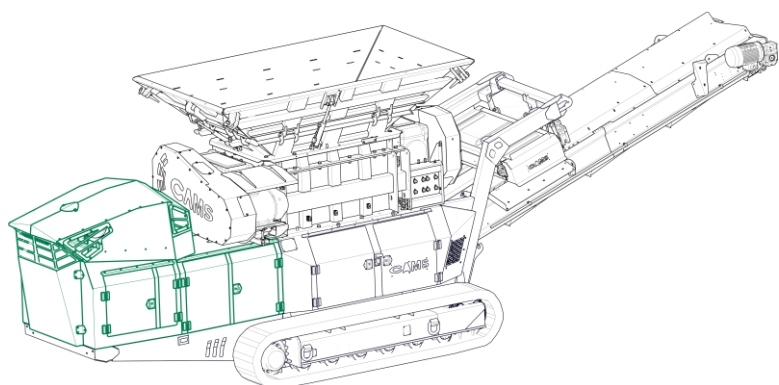
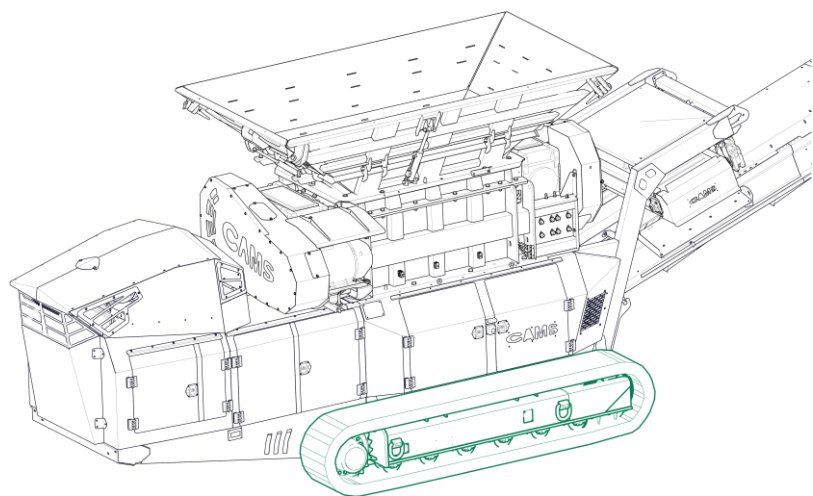

Pohon:

Diesel motor : IVECO N67 212 kW při 1500 ot/min
Alternátor: Marelli 300 KVA

Objem nádrže:

Hydraulická: l 85
Palivová: l 170

Specifikace uvedené v tomto dokumentu mohou být změněny bez upozornění.

CAMS s.r.l.

**VIA Giulio Golini, 301 40024- Castel San Pietro Terme (BO)- Tel. 0516946611
Cod. Fisc. e Part. IVA 02146431206- R.E.A. n° 416377- Cap. Soc. 93.000 euro Int. Vers.**



UTM 1500-3 – PŘI PRÁCI



UTM 1500-3 - TRANSPORT



Specifikace uvedené v tomto dokumentu mohou být změněny bez upozornění.

CAMS s.r.l.

**VIA Giulio Golini, 301 40024- Castel San Pietro Terme (BO)- Tel. 0516946611
Cod. Fisc. e Part. IVA 02146431206- R.E.A. n° 416377- Cap. Soc. 93.000 euro Int. Vers.**

